

# U1116-与左后胎压触发器模块失去通讯

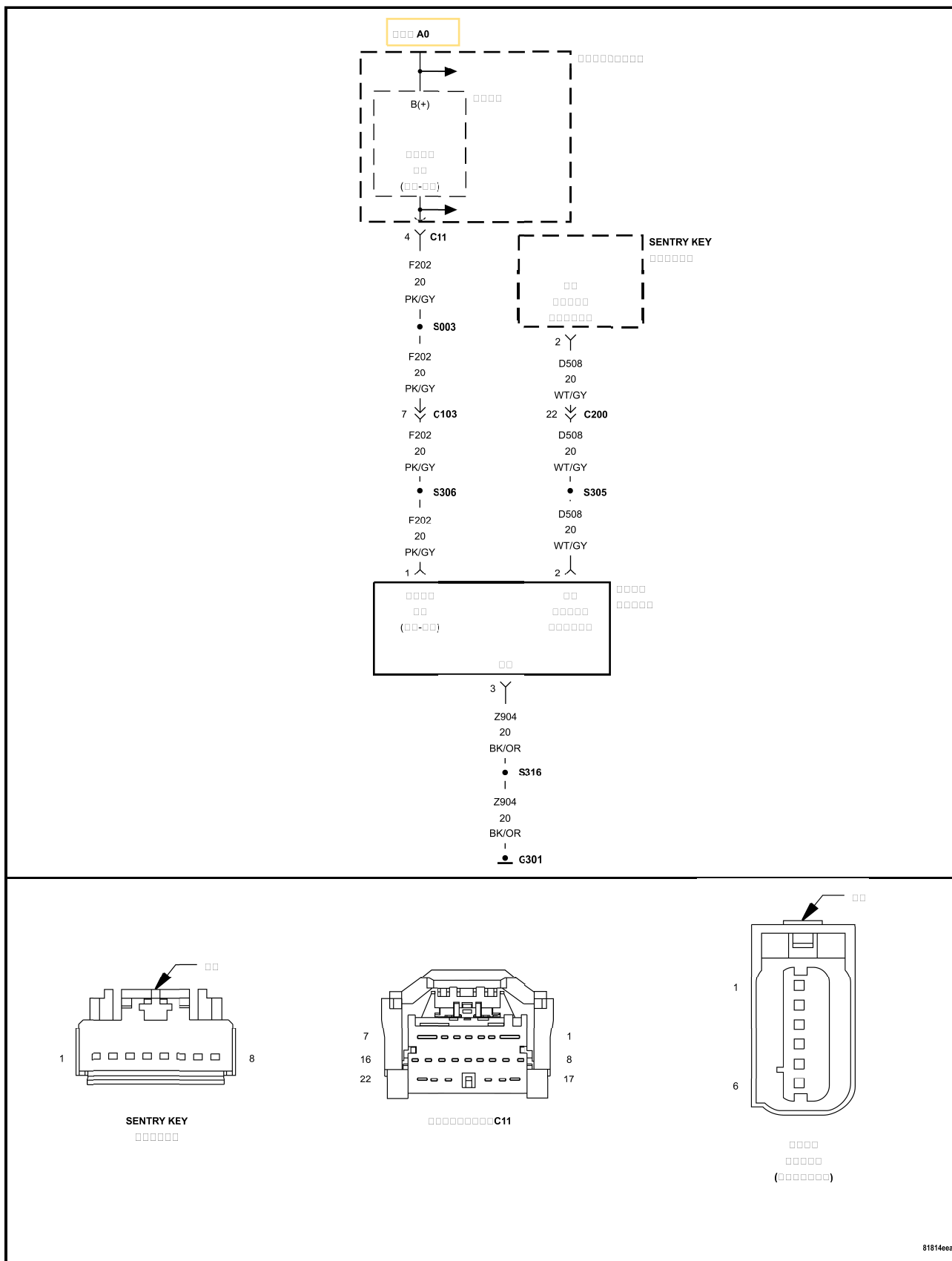

查看完整的电路图， 请参见电路信息。

┆ 当受监测时:

- ┆ 点火开关打开
- ┆ 蓄电池电压介于10和16伏之间
- ┆ 关闭点火开关并拔出后安装(IOD)保险丝。

┆ 设定条件:

如果无线控制模块(WCM)接收不到胎压触发器模块信息，检查两个连续的触发器模块的通讯不能响应。

### 可能原因

(D508)COM-LIN 胎压监测局域网电路对电压端短路  
 (D508)COM-LIN胎压监测局域网电路接地短路  
 (D508)COM-LIN胎压监测局域网电路开路或高阻  
 (F202)装有保险丝的点火开关输出(运行)电路开路或高电阻  
 (Z904) 接地电路开路或高电阻  
 (D508)COM-LIN 轮胎压力监测局域网电路开路  
 胎压触发器模块的电源和接地。  
 无线控制模块(WCM)

## 1. DTC状态

1. 确定每一个胎压触发器模块的接头是插好的。
2. 点火开关打开，发动机不运行。
3. 使用专业故障诊断仪，运行“WCM”的“其它功能”下的“触发器模块测试”程序，并按程序操作。

**注意：** 在车辆的四个轮室中，有三个轮室有触发器模块，为WCM提供车辆上的胎压传感器的位置。根据排除原理，在剩余的轮室中不需要安装第四个转发器。当系统获知前三个传感器的位置时，会推论出第四个轮胎压力传感器的位置。在不同车辆上，触发器模块的位置可能有所不同。确保车辆配有触发器模块，且触发器模块处于正确的位置。在每次维修后，必须进行触发器模块测试过程，以便检查修复情况。

### 左前触发器模块的结果是否为否(NO)?

是

- ┆ 转至 [2](#)

否

- ┆ 执行相应的诊断步骤。

## 2. (F202)装有保险丝的点火开关输出(运行)电路开路或高电阻

1. 点火开关打开，发动机不运行。
2. 使用接地的12伏测试灯连接到接地，检查(F202)装有保险丝的点火开关输出(运行)电路。

**注意：** 测试灯应发光且明亮。 将此亮度与测试灯直接连接到蓄电池时的亮度进行比较。

#### 测试灯是否亮起并明亮？

是

- 1 转至 [3](#)

否

- 1 维修(F202)装有保险丝的点火开关输出(运行)电路的开路或高电阻故障。
- 1 执行轮胎压力监测(TPM)传感器验证测试。 [参见28 - 基本故障码诊断/无线控制模块\(WCM\) - 标准步骤。](#)

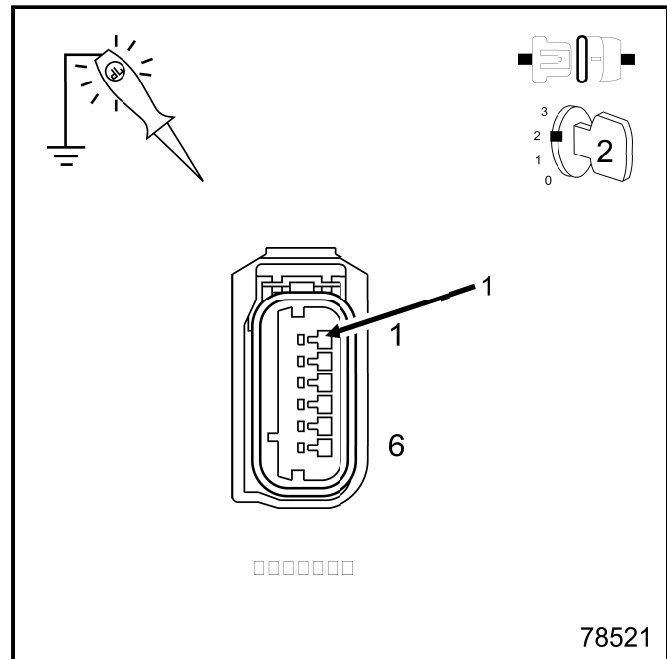

### 3. (Z904) 接地电路开路或高电阻

1. 使用12伏测试灯，连接至蓄电池电压，探测各个(Z904)接地电路。

**注意：** 测试灯应发光且明亮。 将此亮度与测试灯直接连接到蓄电池时的亮度进行比较。

#### 测试灯是否亮起并明亮？

是

- 1 转至 [4](#)

否

- 1 维修(Z904)接地电路的开路或高电阻故障。
- 1 执行轮胎压力监测(TPM)传感器验证测试。 [参见28 - 基本故障码诊断/无线控制模块\(WCM\) - 标准步骤。](#)

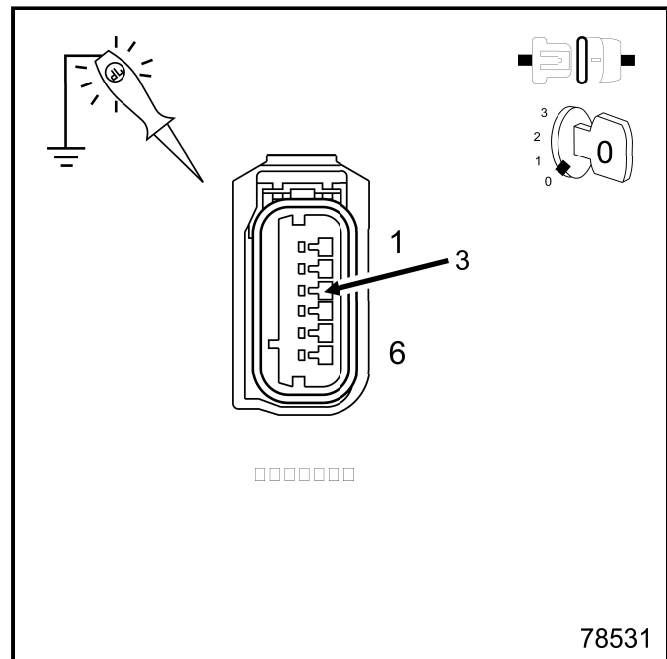

### 4. (D508)COM-LIN 胎压监测局域网电路对电压端短路

1. 关闭点火开关。
2. 断开全部 3 个胎压转发器的线束插头。
3. 断开提示钥匙遥控登车模块的线束插头。
4. 点火开关打开，发动机不运行。

5. 测量(D508)COM-LIN 胎压监测局域网电路的电压。

**是否存在电压？**

是

- 1 维修(D508)COM-LIN 胎压监测局域网电路的对电压端短路。
- 1 执行轮胎压力监测(TPM)传感器验证测试。 [参见28 - 基本故障码诊断/无线控制模块\(WCM\) - 标准步骤。](#)

否

- 1 转至 [5](#)

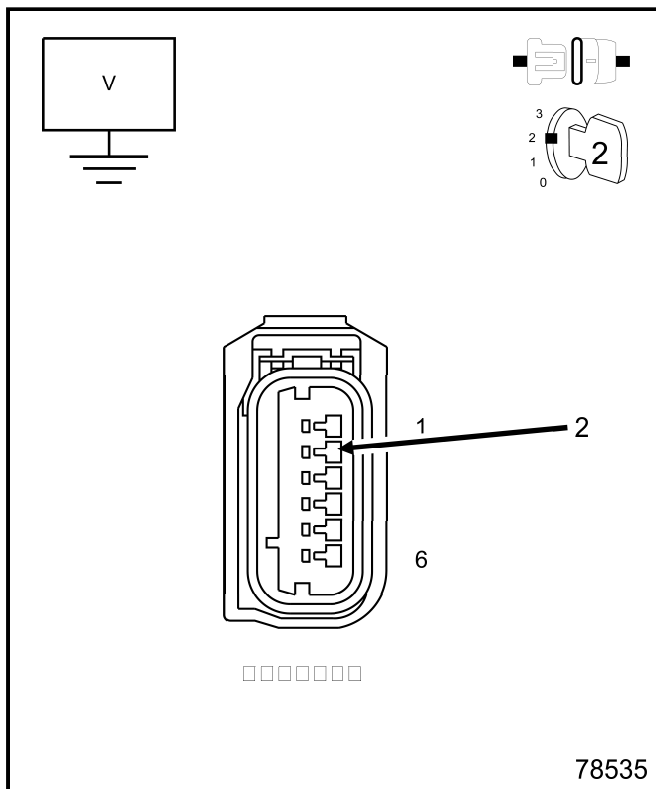

**5. (D508)COM-LIN 胎压监测局域网电路对接地短路**

1. 关闭点火开关。
2. 测量地线和(D508)COM-LIN 胎压监测局域网电路之间的电阻。

**电阻是否低于5.0欧姆？**

是

- 1 维修(D508)COM-LIN 胎压监测局域网电路对接地短路故障。
- 1 执行轮胎压力监测(TPM)传感器验证测试。 [参见28 - 基本故障码诊断/无线控制模块\(WCM\) - 标准步骤。](#)

否

- 1 转至 [6](#)

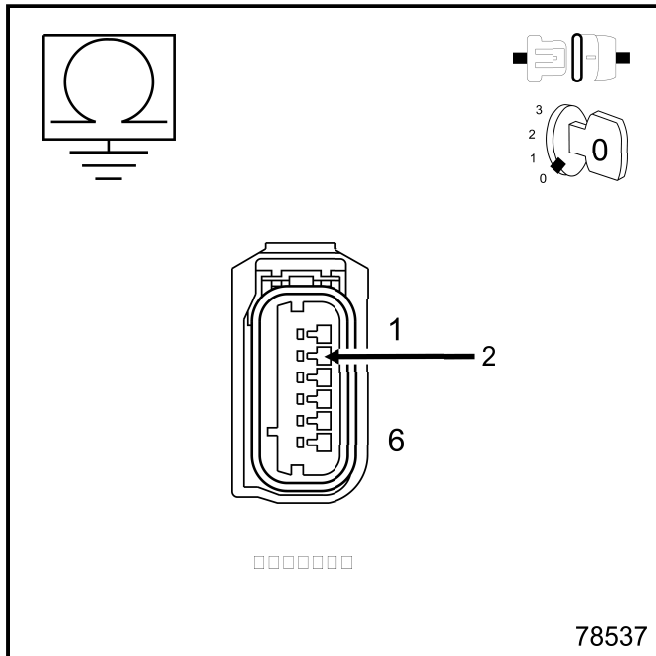

**6. (D508)COM-LIN胎压监测局域网电路开路或高阻**

1. 使用一条跨接线，把跨接线的一端接地，另一端连接到左前轮压转发器线束插头中的(D508)COM-LIN 胎压监测局域网电路。
2. 使用12伏测试灯连接到蓄电池电压，探查WCM线束插头中的(D508)COM-LIN 胎压监测局域网电路。

**注意：** 测试灯应发光且明亮。 把测试灯的亮度与直接连接蓄电池时的亮度比较。

### 测试灯是否亮起并明亮？

是

- ┆ 转至 [7](#)

否

- ┆ 维修(D508)COM-LIN 胎压监测局域网电路的开路或高电阻故障。
- ┆ 执行轮胎压力监测(TPM)传感器验证测试。 [参见28 - 基本故障码诊断/无线控制模块\(WCM\) - 标准步骤。](#)

## 7. (D508)COM-LIN 轮胎压力监测局域网电路开路

---

1. 关闭点火开关。
2. 断开胎压触发器模块。
3. 断开WCM的线束插头。
4. 使用欧姆表测量(D508)COM-LIN 轮胎压力监控LAN电路的电阻。

### 电阻是否低于5欧姆？

是

- ┆ 转至 [8](#)

否

- ┆ 维修或更换开路电路。
- ┆ 执行轮胎压力监测(TPM)传感器验证测试。 [参见28 - 基本故障码诊断/无线控制模块\(WCM\) - 标准步骤。](#)

## 8. 电源和接地电路开路

---

1. 点火开关打开，发动机不运行。
2. 用电压表，测量胎压触发器模块的电源和接地之间的电压。

### 电压和蓄电池电压相同吗？

是

- ┆ 转至 [9](#)

否

- ┆ 维修电路开路。
- ┆ 执行轮胎压力监测(TPM)传感器验证测试。 [参见28 - 基本故障码诊断/无线控制模块\(WCM\) - 标准步骤。](#)

## 9. 检查补偿胎压触发器模块相关的通讯DTC

---

1. 使用专业故障诊断仪，选择“网络视图”，再选“高级”。

### 是否存在多个具有激活DTC的模块“记录针对”WCM?

是

- l 根据维修信息，更换/升级 WCM。
- l 执行轮胎压力监测(TPM)传感器验证测试。 [参见28 - 基本故障码诊断/无线控制模块\(WCM\) - 标准步骤。](#)

否

- l 按照维修信息更换相应的胎压触发器模块。
- l 执行轮胎压力监测(TPM)传感器验证测试。 [参见28 - 基本故障码诊断/无线控制模块\(WCM\) - 标准步骤。](#)